

コンクリート 一般会所・本体

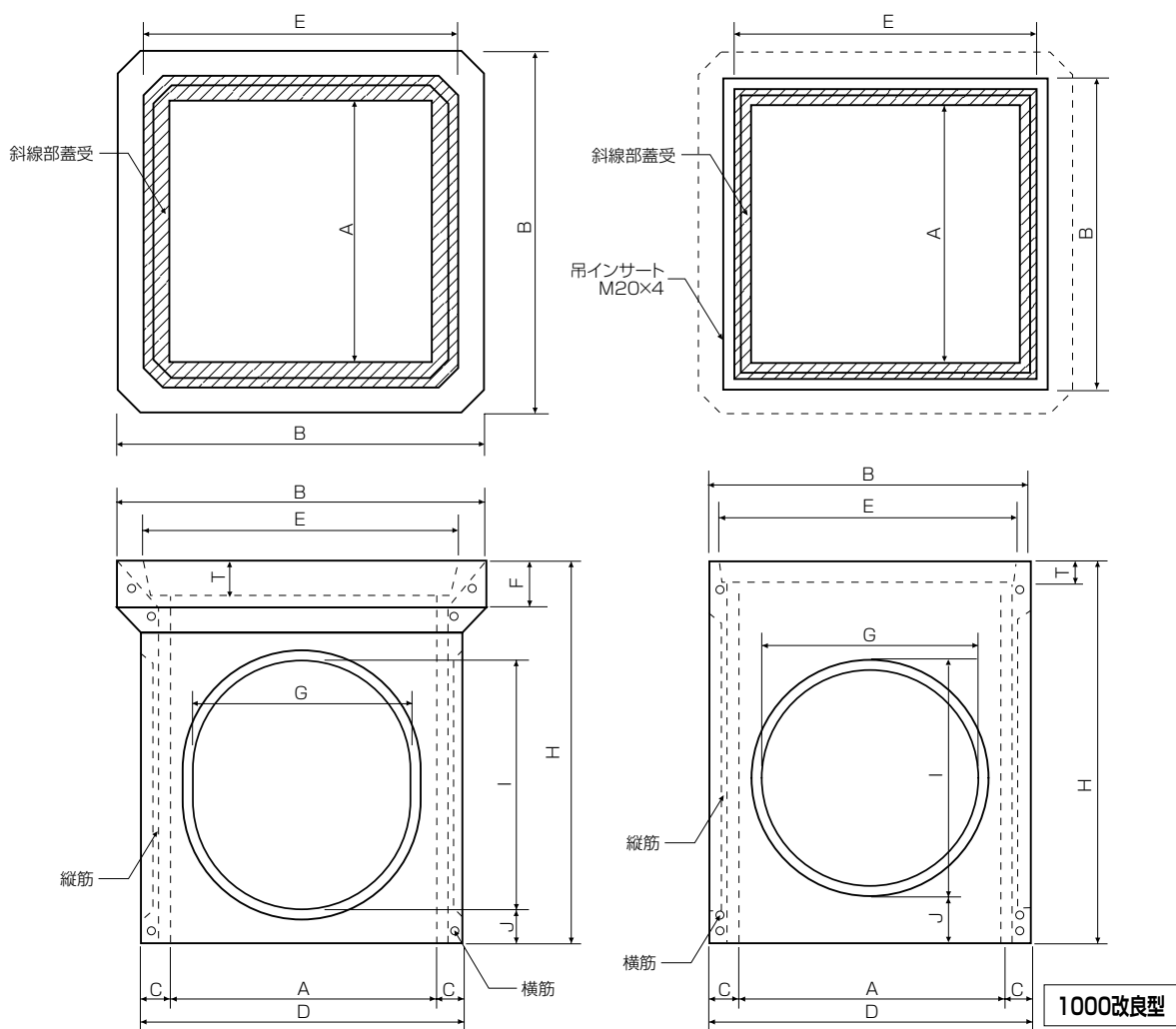

35

製品名	H	A	T	B	C	D	E	F	G	I	J	組立筋			参考重量 (kg)
												径 (φ)	縦筋 (φ)	横筋 (φ)	
200	270	200 (170)	30	300	25 (40)	250	250	30	120	120	70	2.6	4	2	18
ㄨ 底付	300 (270)	200 (170)	30	310	25 (40)	250	250	30	120	120	60	2.6	4	2	22
240	360	240	35	335	25	290	280	40	150	150	80	2.6	-	2	22
ㄨ ロング	500	240	35	350	30	300	280	40	150	150	70	2.6	-	2	37
300	420	300	35	410	30	360	345	45	200	230	65	3.2	-	2	37
ㄨ ロング	600	300	35	410	30	360	345	45	200	230	105	3.2	-	2	53
350	490	350	40	480	35	420	410	60	250	290	65	4.0	-	2	57
ㄨ ロング	690	350	40	480	35	420	410	60	250	290	80	4.0	-	2	82
400	580	400	50	550	40	480	470	75	310	360	80	4.0	-	2	85
ㄨ ロング	820	400	50	550	40	480	470	75	310	360	75	4.0	-	2	124
450	680	450	60	620	45	540	540	100	360	420	80	3.2	12	4	130
ㄨ ロング	880	450	60	620	45	540	540	100	360	420	85	3.2	12	5	171
500	750	500	70	700	50	600	610	100	400	450	100	3.2	12	4	175
ㄨ ロング	1000	500	70	700	50	600	610	110	440	460	80				260
600	820	600	75	830	55	710	730	100	400	460	140	3.2	12	4	265
ㄨ ロング	1100	600	75	830	60	720	730	100	340	400	140	3.2	12	6	398
800	920	800	100	1120	80	960	960	125	540	590	70	D10	4	2	561
ㄨ ロング	1220	800	100	1120	80	960	960	125	540	590	70	D10	4	3	765
1000改良型	1200	1000	100	1200	100	1200	1100	-	700	700	150	D10	4	3	1026